



1.0 ÜRÜN TANIMI

Mevcut Boyutlar

- 2 – 8"/DN50 – DN200

Maksimum Çalışma Basıncı

- 200 psi/1379 kPa'ya kadar olan doymuş buhar sistemlerinde kullanım için uygundur. Kızgın buhar uygulamalarında kullanım için uygun değildir.
- Buhar dışı uygulamalar için: Tam vakum (29,9 inç Hg/760 mm Hg) ile 200 psi/1379 kPa arasında çalışma basınçları sağlar.

Çalışma Sıcaklığı

- +32°F ila +388°F/0°C ila +198°C

İşlevi

- Çift yönlü kesme uygulamaları için esnek kamalı, metal yataklı vana.
- Vana düşey veya yatay borulara monte edilebilir. Yatay uygulamalarda mil düşey ve yukarı konumda olmalıdır.

Aktüasyon Seçenekleri

- El çarkı (fabrika tarafından verilir).
- Diğer aktüasyon seçenekleri için Victaulic ile iletişime geçin.

Boru Hazırlama

- 871 Serisi Sürgülü Vana, Victaulic OGS-200 yiv profili (Referans Materyaller için bkz. Bölüm 6.0) içeren borularda, kaplinlerde ve fittinglerde kullanıma özeldir.

2.0 SERTİFİKALAR/LİSTELEMELER



Vana yapısı ve performansı, API 600 ve API 598 gereksinimlerini karşılamaktadır.

NOT

- Vana, potansiyel bir dahili tutuşma kaynağı içermemektedir ve Grup II, kategori 2 (bölge 1+21) ve kategori 3 (bölge 2+22) ile ATEX 94/9/EC uyarınca potansiyel olarak patlayıcı ortamlarda kullanılabilir.

ÜRÜN KURULUMU, BAKIMI VEYA DESTEĞİ İLE İLGİLİ OLARAK BU BELGENİN SONUNDA VERİLEN BİLDİRİMLERİ MUTLAKA DİKKATE ALIN.

Sistem Numarası		Konum	
Hazırlayan		Tarih	

Özellikler Bölümü		Paragraf	
Onaylayan		Tarih	

3.0 TEKNİK ÖZELLİKLER - MALZEME

Gövde: ASTM A216 WCB döküm çelik.

Kovan: ASTM A216 WCB döküm çelik.

Esnek Kama: ASTM A276-410 paslanmaz çelikte güçlendirilmiş yüzeyli ASTM A216 WCB döküm çelik.

Yuva Halkası: ASTM A276-410 paslanmaz çelikte güçlendirilmiş yüzeyli ASTM A105 döküm çelik.

Mil: ASTM A276-410 paslanmaz çelik.

Arka Yuva Burcu: ASTM A276-410 paslanmaz çelik.

Salmastra: ASTM A276-410 paslanmaz çelik.

Salmastra Flanşı: ASTM A105 karbon çeliği.

Dişli Burç: ASTM A276-410 paslanmaz çelik.

Saplama: ASTM A193 B7 çelik.

Somun: ASTM A194 2H çelik.

Salmastra: Esnek grafit.

Bağlantı Halkası: Esnek grafit ve paslanmaz çelik.

Pim: 1035 karbon çeliği.

El Çarkı: EN-GJS-400-18 uyarınca sünek demir.

El Çarkı Somunu: 1035 karbon çeliği.

Yatak: 1035 karbon çeliği.

Kare Halka: ASTM A276-410 paslanmaz çelik

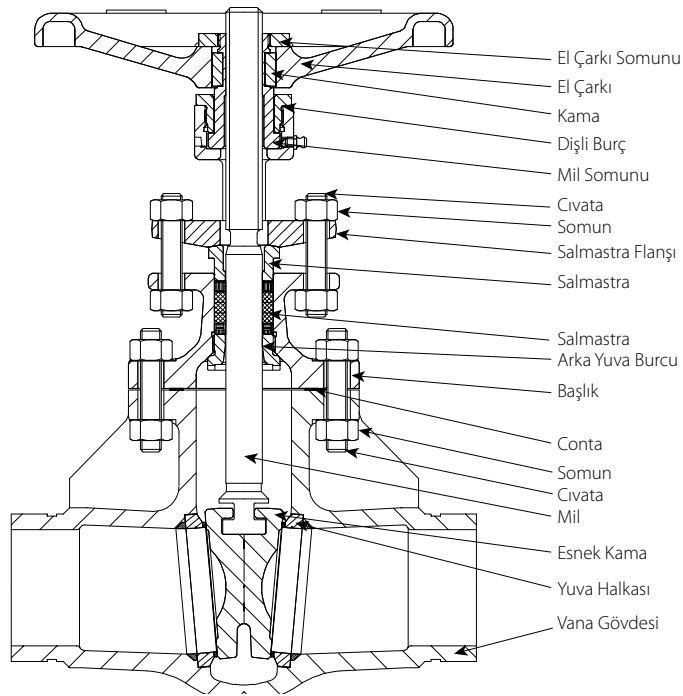

4.0 BOYUTLAR

871 Serisi Sürgülü Vana

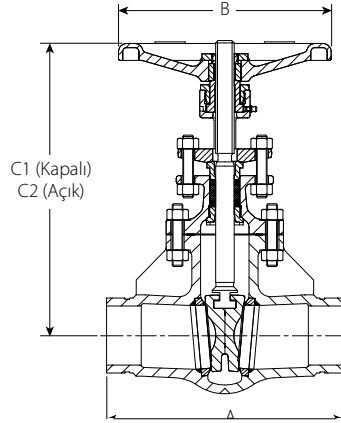

Boyut		Boyutlar				Ağırlık
Nominal inç DN	Mevcut Dış Çap inç mm	A inç mm	B inç mm	C1 (Kapalı) inç mm	C2 (Açık) inç mm	Yaklaşık (Her biri) lb kg
2 DN50	2.375 60,3	8.50 216	8.00 203	12.30 312	14.60 371	30.0 13,6
2 ½	2.875 73,0	9.45 240	10.00 254	13.80 351	17.00 432	46.0 20,9
DN65	3.000 76,1	11.14 283	10.00 254	13.90 352	17.00 432	46.0 20,9
3 DN80	3.500 88,9	11.14 283	10.00 254	13.90 353	17.00 432	50.5 22,9
4 DN100	4.500 114,3	12.00 305	10.00 254	16.00 406	20.10 511	73.0 33,1
DN125	5.500 139,7	15.00 381	14.00 356	22.00 559	22.80 579	121.0 54,9
	6.500 165,1	15.90 404	14.00 356	22.40 569	28.70 729	148.0 67,1
6 DN150	6.625 168,3	15.90 404	14.00 356	22.40 569	28.70 729	148.0 67,1
8 DN200	8.625 219,1	16.50 419	14.00 356	31.40 798	40.22 1022	264.0 119,7

5.0 BİLDİRİMLER

UYARI



- Herhangi bir Victaulic boru bağlantı ürününü monte etmeye, sökmeye, ayarlamaya veya bakımını yapmaya başlamadan önce mutlaka tüm kılavuzu okuyun ve anladığınızdan emin olun.
- Herhangi bir Victaulic boru bağlantı ürününü monte etmeye, sökmeye, ayarlamaya veya bakımını yapmaya başlamadan önce boru sisteminin basıncını düşürün ve sistemi boşaltın.
- Koruyucu gözlük, baret ve koruyucu ayakkabı kullanın.

Bu talimatlara uyulmaması ölümlü kazalara, ciddi yaralanmalara ve maddi hasara neden olabilir.

6.0 REFERANS MATERYALLER

[24.11: Victaulic OGS-0200 Yerine Soğuk Şekil Veren Yiv Açma Makinesi - Model RG1200](#)

[25.12: Victaulic OGS-200 Soğuk Şekil Verilen Yiv Şartnameleri](#)

[100.01: Victaulic OGS-200 Yivli Uçlu Fittingler](#)

[100.02: Victaulic Rijit Kaplin Stil 870](#)

[100.13: Victaulic Esnek Buhar Döngüsü 159 Serisi](#)

[I-870: Stil 870 Rijit Kaplin Montaj Talimatları](#)

[I-871: 871 Serisi Sürgülü Vana Montaj Talimatları](#)

[TM-RG1200: Model RG1200 Kullanım ve Bakım Talimatları Kılavuzu](#)

Ürün Seçimi ve Uygunluğuyla İlgili Kullanıcı Sorumluluğu

Her kullanıcı Victaulic ürünlerinin endüstri standartlarına, proje özelliklerine ve ilgili bina kodlarına ve yönetmeliklerine ve ayrıca Victaulic performans, bakım, güvenlik ve uyarı talimatlarına uygun olarak belirli bir nihai kullanım amacına uygunluğuyla ilgili kararlardan tek başına sorumlu olacaktır. Bu belgede ve başka bir belgede verilen bilgiler ve herhangi bir Victaulic çalışanının sözlü önerisi, tavsiyesi veya fikri kesinlikle Victaulic Şirketi'nin standart satış koşullarının, montaj kılavuzunun ve bu feragatnamenin hiçbir hükmünü değiştirmez, kısıtlamaz ve geçersiz kılmaz ve hiçbir hükmünün yerini almaz.

Fikri Mülkiyet Hakları

Burada herhangi bir malzemenin, ürünün, hizmetin veya tasarımın olası veya önerilen kullanımlarına ilişkin olarak verilen hiçbir ifade, bu kullanım veya tasarımları kapsayan, Victaulic'e veya alt veya bağlı kuruluşlarına ait patentler veya diğer fikri mülkiyet hakları kapsamında herhangi bir lisans vermez ve bu şekilde yorumlanamaz ve bu malzemelerin, ürünlerin, hizmetlerin veya tasarımların herhangi bir patenti veya başka bir fikri mülkiyet hakkını çözümlenecek şekilde kullanılmasına dair bir öneri olarak kabul edilemez. "Patentli" veya "Patent Bekliyor" terimleri ABD'de ve/veya diğer ülkelerde malzemeler ve/veya yöntemler ile ilgili tasarım veya kullanım patentlerini veya patent başvurularını ifade eder.

Not

Bu ürün, Victaulic tarafından veya Victaulic şartnamelerine uygun olarak üretilmiştir. Monte edilecek tüm ürünler Victaulic montaj/kurulum talimatlarına uygun olarak monte edilmelidir. Victaulic; ürün özelliklerini, tasarımlarını ve standart ekipmanları önceden haber vermeksizin ve herhangi bir yükümlülük altına girmeksizin değiştirme hakkını saklı tutar.

Montaj

Victaulic montaj kılavuzu veya monte ettiğiniz ürünün montaj kılavuzu daima dikkate alınmalıdır. Kurulum ve montaj bilgilerini eksiksiz olarak içeren kılavuzlar her Victaulic ürünü ile birlikte verilir ve PDF formatında www.victaulic.com adresinden temin edilebilir.

Garanti

Ayrıntılı bilgi için güncel Fiyat Listesinin Garanti bölümüne bakın veya Victaulic ile temasa geçin.

Ticari Markalar

Victaulic ve tüm diğer Victaulic işaretleri, Victaulic Şirketi'nin ve/veya bağlı kuruluşlarının ABD'deki ve/veya diğer ülkelerdeki ticari markaları veya tescilli ticari markalarıdır.